

VHM STANDARDWERKZEUGE

VHM SCHAFTFRÄSER

Multifunktionales Hochleistungswerkzeug für Vibrationsarme Bearbeitungen. Zwei Schneiden über Mitte.

| Artikel-Nr. | D1 | L1 | L2 | L3 | Z |
|-------------|----|-----|----|----|---|
| 210103 | 3 | 57 | 7 | 15 | 4 |
| 210104 | 4 | 57 | 10 | 18 | 4 |
| 210105 | 5 | 57 | 12 | 20 | 4 |
| 210106 | 6 | 57 | 14 | 22 | 4 |
| 210108 | 8 | 63 | 20 | 28 | 4 |
| 210110 | 10 | 72 | 24 | 32 | 4 |
| 210112 | 12 | 83 | 30 | 42 | 4 |
| 210116 | 16 | 92 | 35 | 45 | 4 |
| 210120 | 20 | 104 | 45 | 55 | 4 |
| 210125 | 25 | 125 | 50 | 60 | 4 |

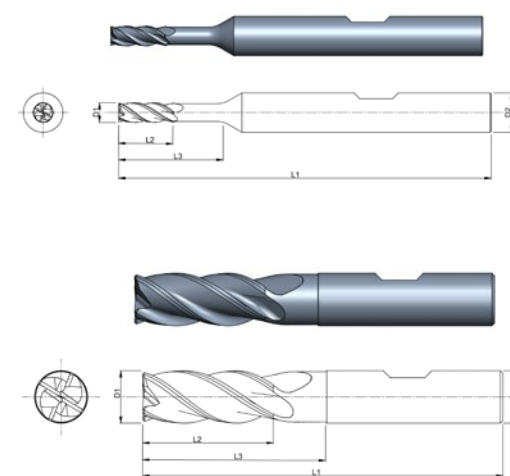

VHM SCHLICHTFRÄSER

Multifunktionales Hochleistungswerkzeug zur Schlicht sowie Trochoidalbearbeitung

| Artikel-Nr. | D1 | L1 | L2 | L3 | Z |
|-------------|----|-----|----|----|---|
| 210106SL | 6 | 57 | 14 | 22 | 6 |
| 210108SL | 8 | 36 | 20 | 28 | 6 |
| 210110SL | 10 | 72 | 24 | 32 | 6 |
| 210112SL | 12 | 83 | 30 | 42 | 6 |
| 210116SL | 16 | 92 | 35 | 45 | 6 |
| 210120SL | 20 | 104 | 45 | 55 | 6 |

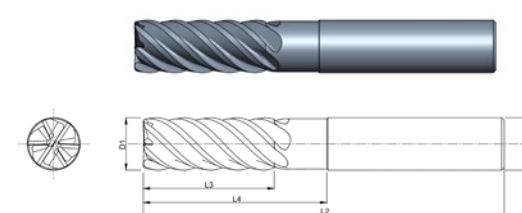

VHM SCHRUPPFRÄSER

Multifunktionales Hochleistungswerkzeug zur Schrubbearbeitung. Niedrige Schnittkräfte. Feine Kordelverzahnung

| Artikel-Nr. | D1 | L1 | L2 | L3 | Z |
|-------------|----|-----|----|----|---|
| 210106SR | 6 | 57 | 14 | 22 | 4 |
| 210108SR | 8 | 63 | 20 | 28 | 4 |
| 210110SR | 10 | 72 | 24 | 32 | 4 |
| 210112SR | 12 | 83 | 30 | 42 | 4 |
| 210116SR | 16 | 92 | 35 | 45 | 4 |
| 210120SR | 20 | 104 | 45 | 55 | 4 |

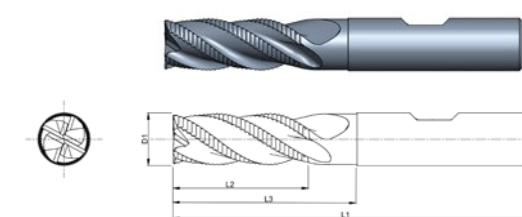

VHM SCHAFTFRÄSER MIT ER

Multifunktionales Hochleistungswerkzeug für Vibrationsarme Bearbeitungen. Zwei Schneiden über Mitte. Mit Eckenradius

| Artikel-Nr. | D1 | L1 | L2 | L3 | Z |
|-------------|----|-----|----|----|---|
| 210106R02 | 6 | 57 | 14 | 22 | 4 |
| 210108R05 | 8 | 63 | 20 | 28 | 4 |
| 210110R05 | 10 | 72 | 24 | 32 | 4 |
| 210112R05 | 12 | 83 | 30 | 42 | 4 |
| 210116R05 | 16 | 92 | 35 | 45 | 4 |
| 210120R05 | 20 | 104 | 45 | 55 | 4 |

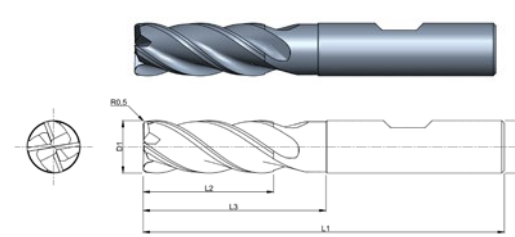

VHM SCHAFTFRÄSER ÜBERLANG

Multifunktionales Hochleistungswerkzeug für Vibrationsarme Überlange Bearbeitungen. Zwei Schneiden über Mitte.

| Artikel-Nr. | D1 | L1 | L2 | L3 | Z |
|-------------|----|-----|----|----|---|
| 210106LA | 6 | 62 | 14 | 25 | 4 |
| 210108LA | 8 | 68 | 20 | 30 | 4 |
| 210110LA | 10 | 80 | 24 | 38 | 4 |
| 210112LA | 12 | 93 | 30 | 46 | 4 |
| 210116LA | 16 | 108 | 35 | 58 | 4 |
| 210120LA | 20 | 126 | 45 | 74 | 4 |

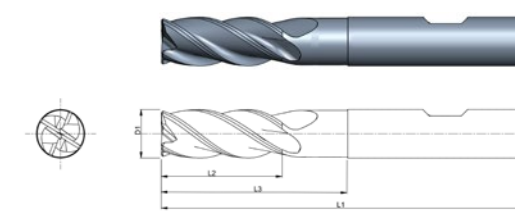

VHM TROCHOIDAL-SCHAFTFRÄSER 4XD

Hochleistungswerkzeug für die Trochoidal Bearbeitung sowie Pendelnutfräsen und Schlichtbearbeitung. Mit Spanteiler. 4xD Baulänge

| Artikel-Nr. | D1 | L1 | L2 | L3 | Z |
|-------------|----|-----|----|----|---|
| 210206 | 6 | 68 | 24 | 31 | 4 |
| 210208 | 8 | 70 | 32 | 40 | 5 |
| 210210 | 10 | 95 | 40 | 50 | 5 |
| 210212 | 12 | 108 | 50 | 60 | 5 |
| 210216 | 16 | 130 | 65 | 75 | 5 |
| 210220 | 20 | 160 | 80 | 95 | 5 |

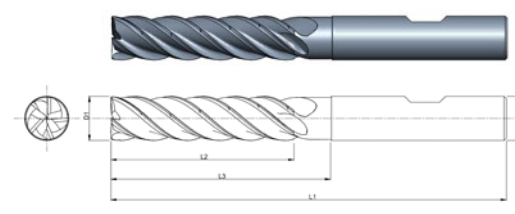

VHM ALUTROCHOIDAL-SCHAFTFRÄSER 4XD

Hochleistungswerkzeug für die Trochoidal Bearbeitung sowie Pendelnutfräsen und Schlichtbearbeitung in Aluminium. 4xD Baulänge

| Artikel-Nr. | D1 | L1 | L2 | L3 | Z |
|-------------|----|-----|----|----|---|
| 210206AL | 6 | 68 | 24 | 31 | 3 |
| 210208AL | 8 | 70 | 32 | 40 | 3 |
| 210210AL | 10 | 95 | 40 | 50 | 5 |
| 210212AL | 12 | 108 | 50 | 60 | 3 |
| 210216AL | 16 | 130 | 65 | 75 | 5 |
| 210220AL | 20 | 160 | 80 | 95 | 5 |

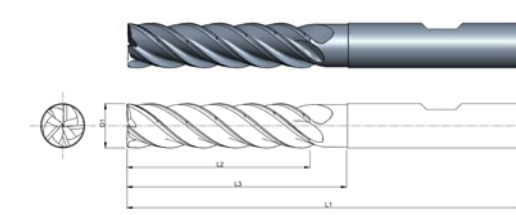

VHM ALUSCHAFTFRÄSER POLIERT

Multifunktionales Hochleistungswerkzeug für Vibrationsarme Bearbeitungen. Spezielle und polierte Geometrie für die Aluminiumbearbeitung

| Artikel-Nr. | D1 | L1 | L2 | L3 | Z |
|-------------|----|----|----|----|---|
| 210106AL | 6 | 57 | 14 | 22 | 3 |
| 210108AL | 8 | 63 | 20 | 28 | 3 |
| 210110AL | 10 | 72 | 24 | 32 | 3 |
| 210112AL | 12 | 83 | 30 | 42 | 3 |
| 210116AL | 16 | 92 | 35 | 45 | 3 |

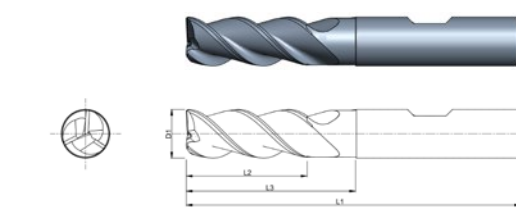

VHM SUPERSCHLICHTFRÄSER ÜBERLANG

Hochleistungsschichtwerkzeug. Speziell verstärkter Kern um den Schnittkräften entgegen zu wirken. Zwei Schneiden um die Schnittkräfte zu reduzieren. 90° Seitenwinkel. Überlange Ausführung

| Artikel-Nr. | D1 | L1 | L2 | L3 | Z |
|-------------|----|-----|-----|-----|---|
| 210716 | 16 | 148 | 80 | 90 | 2 |
| 210720 | 20 | 170 | 102 | 110 | 2 |
| 210725 | 25 | 205 | 125 | 149 | 2 |

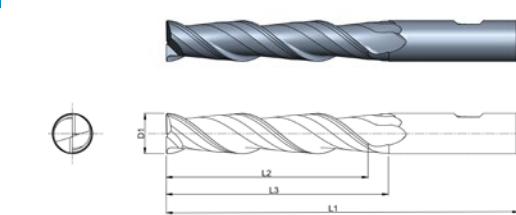

NADELPRÄGER

Kennzeichnungswerkzeug „Nadelpräger-Beschrifter“ für die schnelle und effiziente Beschriftung. Kennzeichnungsgeschwindigkeit von bis zu 200/min. Die Prägenadel ist auch mit anderen Hersteller kompatibel

| Artikel-Nr. | D1 | L1 |
|-------------|----|----|
| 210901 | 16 | 90 |
| 210903 | 3 | 37 |



VHM FASFRÄSER 60°

Hochleistungswerkzeug um Fasen sowie Besäumen mit 60° Spitzenwinkel

| Artikel-Nr. | D1 | L1 | L2 | Z |
|-------------|----|----|----|---|
| 210506 | 6 | 57 | 14 | 4 |
| 210508 | 8 | 63 | 20 | 4 |
| 210510 | 10 | 72 | 24 | 5 |
| 210512 | 12 | 83 | 30 | 5 |

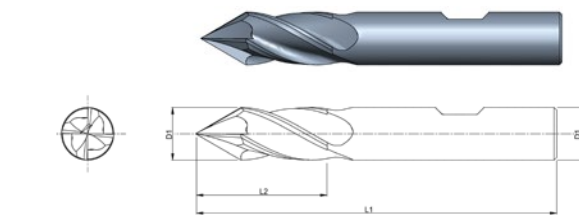

VHM FASFRÄSER 90°

Hochleistungswerkzeug um Fasen sowie Besäumen mit 90° Spitzenwinkel

| Artikel-Nr. | D1 | L1 | L2 | Z |
|-------------|----|----|----|---|
| 210406 | 6 | 57 | 14 | 4 |
| 210408 | 8 | 63 | 20 | 4 |
| 210410 | 10 | 72 | 24 | 5 |
| 210412 | 12 | 83 | 30 | 5 |

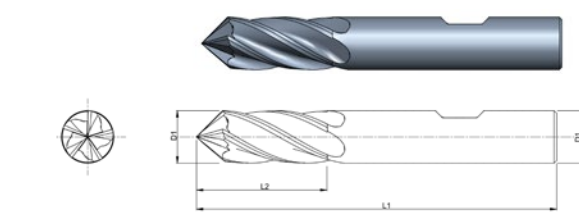

VHM FASFRÄSER 120°

Hochleistungswerkzeug um Fasen sowie Besäumen mit 120° Spitzenwinkel

| Artikel-Nr. | D1 | L1 | L2 | Z |
|-------------|----|----|----|---|
| 210606 | 6 | 57 | 14 | 4 |
| 210608 | 8 | 63 | 20 | 4 |
| 210610 | 10 | 72 | 24 | 5 |
| 210612 | 12 | 83 | 30 | 5 |

